

Putzmeister

BOMBA DE PLUMA

ADVANTAGE



Tolva RS 907A

La tolva RS 907A de fácil limpieza de Putzmeister está diseñada para obtener rendimiento y brindar un fácil mantenimiento. Al ofrecer una capacidad de 550 L (19,4 pies³), la tolva incluye paletas remezcladoras con superficie endurecida y un vibrador. El diseño exclusivo de la protección contra salpicaduras protege la unidad durante el bombeo, y se pliega y engancha para cubrir la tolva durante el tránsito.



Economía de combustible

Cambie de velocidad y ahorre con el sistema Econo-Gear™ patentado de Putzmeister. El exclusivo diseño permite al motor del chasis Mack funcionar a inferiores rpm, alcanzar una menor tensión en los elementos de desgaste, disminuir los niveles de ruido y reducir el consumo de combustible. Incluso al momento de bombear una carga completa, Econo-Gear ejerce un impacto significativo en la seguridad y rentabilidad de la obra con un ahorro estimado de 10 a 15%.



Control remoto por cable completamente proporcional

Al igual que la avanzada tecnología de control remoto por radio de Putzmeister, el control remoto por cable proporcional estándar ofrece una operación ininterrumpida y un posicionamiento más preciso de la pluma. A diferencia de otros sistemas proporcionales, todas las funciones son completamente independientes y si el control remoto por radio proporcional estándar sufre un malfuncionamiento, el control remoto por cable permanece totalmente funcional.

28Z-Metros

Bomba con pluma para hormigón montada sobre camión

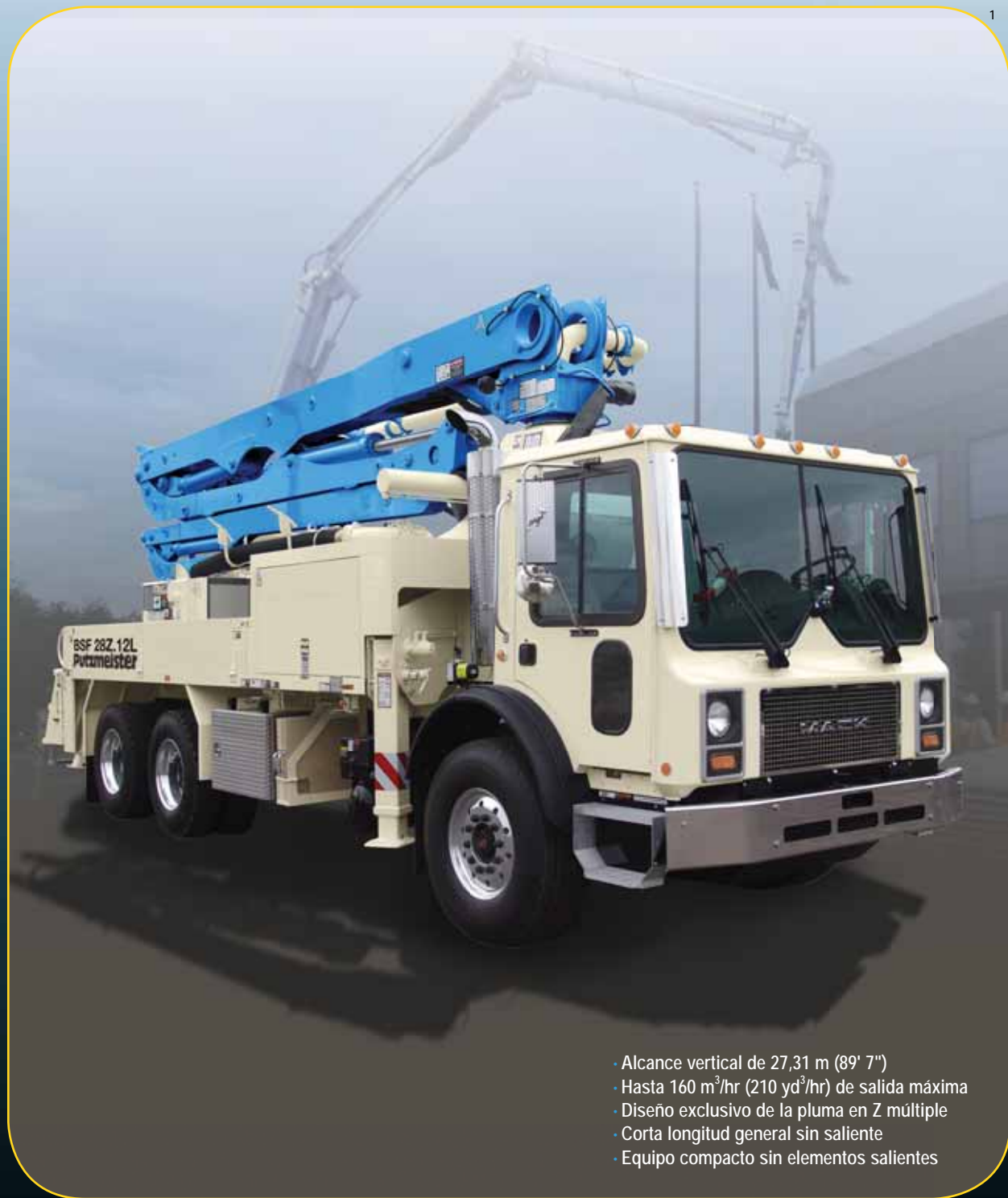

- Alcance vertical de 27,31 m (89' 7")
- Hasta 160 m³/hr (210 yd³/hr) de salida máxima
- Diseño exclusivo de la pluma en Z múltiple
- Corta longitud general sin saliente
- Equipo compacto sin elementos salientes

28Z-Metros

Putzmeister

BOMBA CON PLUMA

ADVANTAGE



Mejor diseño de la pluma

Más liviana y flexible, la pluma de diseño "inteligente" de Putzmeister incorpora soldaduras debajo del borde de máxima tensión. Está diseñada para ofrecer la flexibilidad para adaptarse a diferentes cargas e incluye una tubería más recta para un flujo del hormigón con menor tensión y desgaste de las piezas. La configuración en Z múltiple se adapta a áreas de poco espacio y es capaz de bombear incluso si la pluma no está completamente extendida.



Unidad de bombeo modular

Completamente desmontable, la unidad de bombeo modular apertada de Putzmeister y el sistema hidráulico combinan la versatilidad y la comodidad al momento del mantenimiento. Las unidades de bombeo pueden desconectarse según lo requiera el trabajo o cuando el mantenimiento sea necesario. Esta característica proporciona también un acceso más fácil a la válvula en S y a los cilindros de desplazamiento.



Control remoto por radio de desplazamiento de frecuencia

Al garantizar una mínima interferencia con otros transmisores de frecuencia, el sistema remoto de presión hidráulica y de desplazamiento de frecuencia HBC-Radiomatic pasa en forma aleatoria a una de las 64 frecuencias preprogramadas en una gama especificada cada 130 milisegundos o más de 450 veces por minuto. La presión hidráulica mejora además la calidad de la recepción con un aumento de la potencia de la señal de 50 a 100%.

28Z-Metros

Características estándar de la bomba con pluma para hormigón montada sobre camión

Pluma

- Alcance vertical de 27,31 m (89' 7")
- Pluma de diseño versátil en Z múltiple de cuatro secciones
- Instalación rápida y fácil en áreas congestionadas
- Maniobra y coloca eficazmente el hormigón en lugares de difícil alcance
- Lubricación manual
- Luces de trabajo integradas

Tubo de transporte

- El tubo de transporte de pared doble (opcional para versión export) de 125 mm (5") en todas las secciones de la pluma proporciona una descarga eficaz del hormigón
- Tubería de la base endurecida por inducción con codo del pedestal CCI (opcional para versión)
- Montada en cómodos soportes de levantamiento para facilitar el reemplazo de la tubería
- Codos y secciones de tubería recta estándar
- Componentes comunes disponibles

Operación y control de la pluma

- Control remoto por radio HBC completamente proporcional
- Colocación suave y precisa de la pluma
- Control remoto por cable completamente proporcional con cable de 40 m (130')
- Conexión centralizada para manómetros (GPC, por sus siglas en inglés)
- Control modular de la pluma (MBC, por sus siglas en inglés)
- Tablero de control de 24 V

Putzmeister
PRO-VANTAGE
WARRANTY PLAN

El plan de garantía PRO-VANTAGE® extiende la cobertura en todas las bombas de pluma BSF Putzmeister durante un total de 36 meses o 6.600 horas sin costo adicional.

Pedestal

- El exclusivo diseño de pedestal amortigua todas las fuerzas
- Sistema de rotación de piñón y cremallera para brindar una mejor distribución del peso, rotación más suave de la pluma y posibilidad de un mayor alcance neto
- Los accesos abiertos simplifica el cambio de la tubería del pedestal
- Filtro de succión simple de fácil acceso con manómetro
- Colector de condensación en el depósito hidráulico para la recolección de agua
- Dos plataformas de gran espacio con paneles laterales plegables para el almacenamiento cómodo de tubos y mangueras
- Lubricación manual
- Cajas de herramientas de aluminio montadas lateralmente
- Luces de trabajo integradas
- Peldaños traseros abatibles

Estabilizadores

- Estabilizadores completamente hidráulicos
- Cobertura pequeña del estabilizador para facilitar la instalación en áreas estrechas
- Los estabilizadores delanteros se extienden diagonalmente hacia fuera y hacia abajo
- Los estabilizadores traseros se extienden hacia abajo
- Cuatro bases de apoyo en dos compartimentos laterales
- Indicadores de nivel de burbuja

Válvula en S

- Ideal para aplicaciones de alta presión y mezclas duras
- Válvula en S con superficie endurecida
- Reducción gradual de 230 a 180 mm (9" a 7") en unidades de bombeo de 0,12 L y 0,16 H; reducción de 200 a 150 mm (8" a 6") en unidades de bombeo de 0,09
- Construcción de válvulas de paredes gruesas



Tolva RS 907A de fácil limpieza

- Gran capacidad de 550 L (19,4 pies³)
 - Paletas remezcladoras superficie endurecida
 - Vibrador
 - Protección contra salpicaduras
 - Fácil descarga desde el camión de mezcla
 - Lubricación automática
 - Luces de trabajo integradas
- Unidad de bombeo de 0,09 está disponible solo en la tolva RS 905A

Limpieza

- Limpieza rápida y fácil
- Bomba de agua de 28 bar (406 psi) accionada hidráulicamente
- Kit y manguera de lavado
- Depósito de agua integrado de 700 L (185 galones)

Bomba de hormigón

- 109 m³/hr (142 yd³/hr) de salida y 70 bar (1015 psi) de presión de hormigón a partir de la misma configuración
- Escoja desde un sistema para alta presión o alto volumen con la misma configuración
- Sistema hidráulico de flujo libre para brindar un bombeo suave y controlable
- Diseño de copa de pistón transporte de varias piezas
- Lubricación automática de los pistones de hormigón para brindar una larga vida útil
- Cilindros de cromo duro
- Interruptores de proximidad dobles con indicador
- Control de volumen totalmente ajustable para bombeo lento con presión de hormigón total y velocidad de la pluma
- Desgaste se produce luego de varios años de uso
- Tablero de control modular de la bomba



Menor tamaño, mayor flexibilidad

Al ofrecer una excelente maniobrabilidad, el modelo 28Z-Metros incorpora una baja altura de despliegue y un diseño de pluma en Z múltiple que facilita el trabajo en obras congestionadas. La pluma incluso se puede desplegar dentro de un edificio cuando sea

necesario. Los cómodos paneles laterales plegables ofrecen un fácil acceso a la plataforma de almacenamiento. Este modelo se desplaza fácilmente, se instala en forma rápida y funciona de manera confiable después de cada descarga.

Putzmeister

SISTEMA HIDRÁULICO DE FLUJO LIBRE

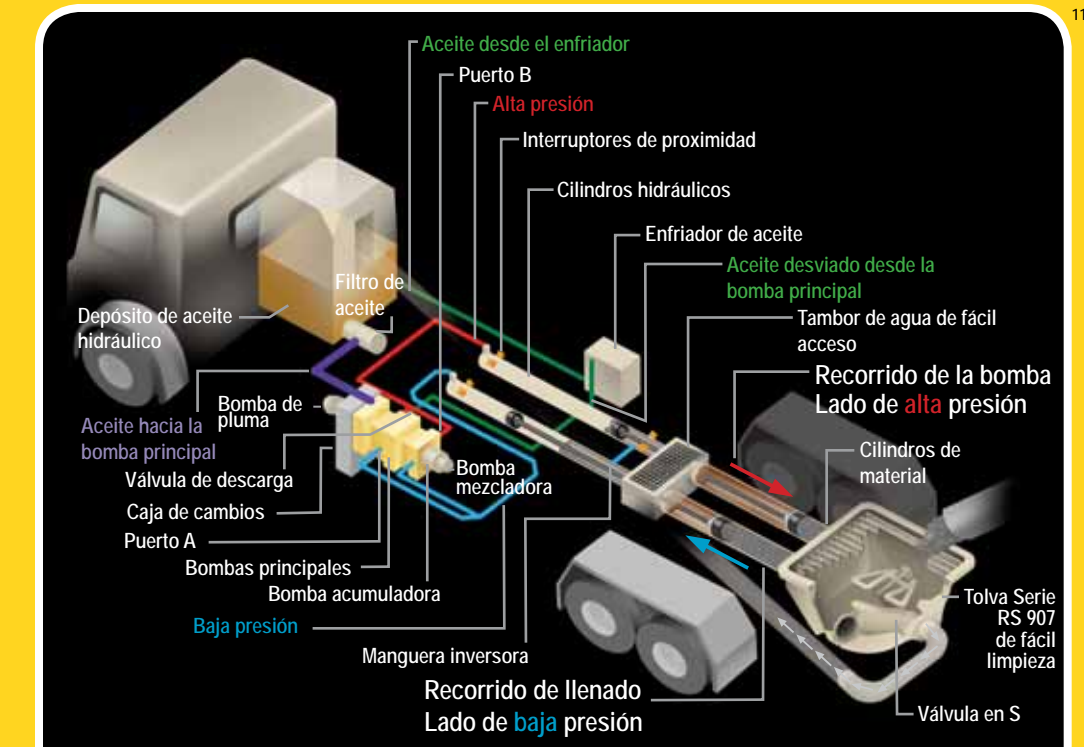

Sistema hidráulico de flujo libre de Putzmeister en un sistema cerrado

Las bombas en el núcleo del sistema de bombeo de flujo libre de Putzmeister son bombas de pistón bidireccionales de desplazamiento variable. Según el recorrido, el aceite fluye en un ciclo cerrado desde el puerto A o el puerto B en la bomba hasta los cilindros hidráulicos.

Según el tamaño específico de la unidad de bombeo, hasta un 20% del aceite sale del sistema cerrado simple en cada recorrido mediante una válvula de descarga en la bomba principal y pasa hacia un enfriador antes del volver al depósito de aceite hidráulico. Sólo es posible la extracción y el enfriamiento de esta mínima cantidad de aceite porque, a diferencia de un sistema abierto, el aceite fluye libremente sin pasar por ninguna válvula innecesaria que pueda generar un exceso de calor.

El ciclo cerrado requiere también mucho menos aceite para que el sistema funcione, puesto que no es necesario usar un depósito más grande para enfriar la totalidad del aceite.

La velocidad y la medición del tiempo son también fundamentales para obtener un rendimiento superior. Más rápido y más sensible que una señal hidráulica, el sistema eléctrico en una bomba Putzmeister minimiza el tiempo que tarda el cambio de dirección al final de un recorrido.

Una señal eléctrica sincroniza de manera precisa los cilindros de accionamiento con el sistema acumulador que controla la válvula en S de la tolva. La energía reservada en un depósito de nitrógeno envía un chorro de aceite supercargado en el momento preciso para facilitar un cambio suave y rápido de la válvula en S desde una posición a otra.

Ventajas clave del sistema hidráulico de flujo libre Putzmeister:

- Una presión constante sobre el material en el tubo de descarga garantiza que el bombeo sea suave y que el flujo de hormigón sea constante.
- Existe una mayor salida de la bomba debido al uso eficaz de toda la energía disponible.
- El diseño inteligente elimina las sobrepresiones que inducen al desgaste, aumenta la vida útil y hace que nuestras bombas sean sumamente potentes.
- El rápido cambio del recorrido se traduce en mayores salidas, un flujo de hormigón más suave y menor vibración de la bomba.

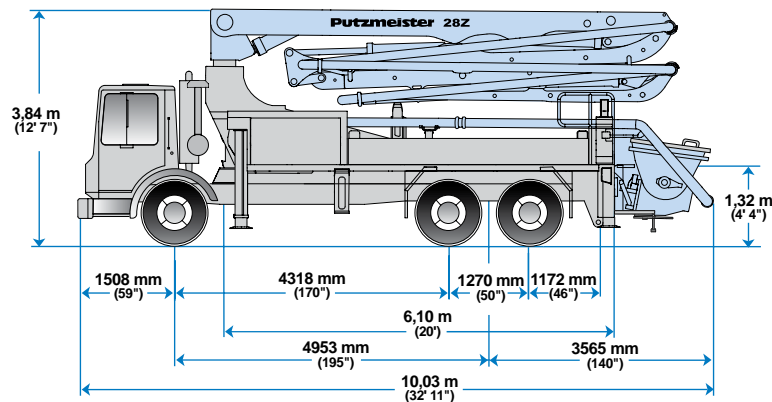

Especificaciones de la 28Z-Metros montada sobre camión

Basada en el modelo MACK MRU 688S con unidad de bombeo de 0.12 L

Longitud	10,03 m	(32' 11")
Ancho	2,50 m	(8' 2")
Altura	3,84 m	(12' 7")
Distancia entre ejes	4,953 mm	(195")
Peso sobre el eje delantero	7.001 kg	(15.435 lb)
Peso sobre el eje trasero	13.093 kg	(28.865 lb)
Peso total aprox.	20.094 kg	(44.300 lb)

Los pesos son aproximados e incluyen la bomba, la pluma, el camión, el aceite hidráulico total, el conductor y algo de combustible. Varía según las opciones seleccionadas.

Las dimensiones varían dependiendo del fabricante, el modelo y las especificaciones de los camiones.

Diagrama de rangos

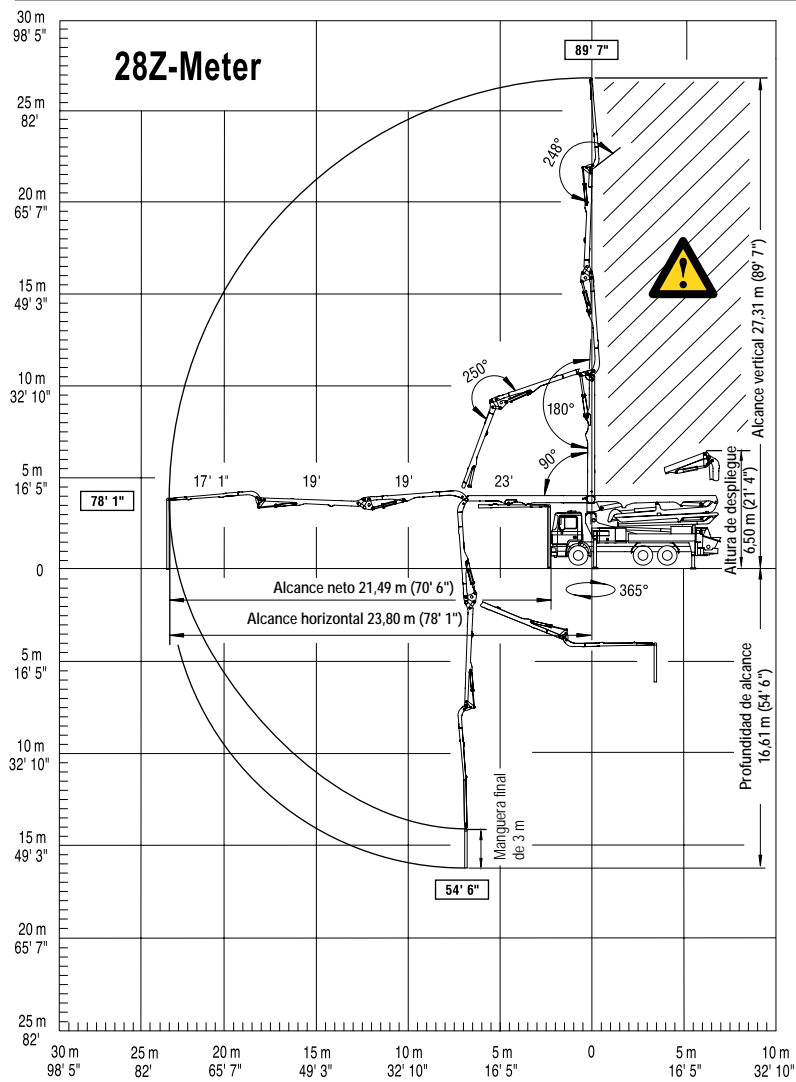

Especificaciones de la pluma • Diseño en Z múltiple

Altura y alcance		
Alcance vertical	27,31 m	(89' 7")
Alcance horizontal	23,80 m	(78' 1")
Alcance desde el frente del camión*	21,49 m	(70' 6")
Profundidad de alcance	16,61 m	(54' 6")
Altura de despliegue	6,50 m	(21' 4")

Pluma de 4 secciones		
Articulación de la 1ª sección	90°	
Articulación de la 2ª sección	180°	
Articulación de la 3ª sección	250°	
Articulación de la 4ª sección	248°	

Longitud de la 1ª sección	7,00 m	(23')
Longitud de la 2ª sección	5,80 m	(19')
Longitud de la 3ª sección	5,80 m	(19')
Longitud de la 4ª sección	5,20 m	(17' 1")

Especificaciones generales		
Tamaño de la tubería (D) terminales métricos	125 mm	(5")
Rotación	365°	
Manguera final, longitud**	3,00 m	(10')
Manguera final: Diámetro	125 mm	(5")
Distancia entre los estabilizadores	6,23 m	(20' 5")
Delanteros se extienden en forma diagonal y hacia abajo		
Alcance de los estabilizadores izquierdo	2,62 m	(8' 7")
y derecho: Traseros se extienden hacia abajo		

Especificaciones de la bomba[†] 28Z.12L 28Z.16H

Salida:	Lado del vástago 109 m ³ /hr (142 yd ³ /hr)	160 m ³ /hr (210 yd ³ /hr)
	Lado del pistón 65 m ³ /hr (85 yd ³ /hr)	112 m ³ /hr (146 yd ³ /hr)
Presión:	Lado del vástago 70 bar (1015 psi)	85 bar (1233 psi)
	Lado del pistón 112 bar (1624 psi) • 130 bar (1885 psi) •	
Diámetro del cilindro de hormigón	230 mm (9")	230 mm (9")
Longitud del recorrido	2100 mm (83')	2100 mm (83')
Recorridos máximos por minuto:		
	Lado del vástago 21	31
	Lado del pistón 13	21
Control de volumen	0 a lleno	0 a lleno
Vibrador	Estándar	Estándar
Cilindros de hormigón de cromo duro	Estándar	Estándar
Sistema hidráulico	Flujo libre	Flujo libre
Presión del sistema hidráulico	350 bar (5075 psi)	350 bar (5075 psi)
Diámetro del cilindro diferencial	130 mm (5,1")	140 mm (5,5")
Diámetro del vástago	80 mm (3,1")	80 mm (3,1")
Tamaño máximo de agregado	63 mm (2,5")	63 mm (2,5")
Depósito de agua	700 L (185 galones)	700 L (185 galones)

Se indican los valores teóricos máximos
 • El sistema de tubos de descarga estándar está clasificado para una presión máxima de 85 bar (1233 psi)
 * Se aplica a las unidades montadas en camiones PMA, MACK MRU 688S
 ** Siga las pautas en cuanto al peso de la manguera final que aparecen en el manual del operador
 † Unidad de bombeo de 0,09 también disponible

La manguera final no debe operarse en áreas de precaución.

Las fotografías y los dibujos son sólo para propósitos ilustrativos. Para obtener información de las opciones disponibles, consulte la lista de precios.

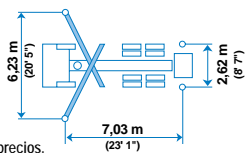

Distribuidor autorizado



Putzmeister America, Inc
 1733 90th Street
 Sturtevant, WI 53177 USA
 Teléfono (262) 886-3200
 (800) 884-7210
 Fax (262) 884-6338
 www.putzmeister.com

